

БЮЛЛЕТЕНЬ BULLETIN

1221-0000010-Б РЭ

Руководство по эксплуатации

Operation manual

Количество листов

2

Quantity of sheets

Лист

1

Sheet

ОСНОВАНИЕ: Корректировка эксплуатационной документации

GROUND: Amendments to operational documentation

Бюллетень Bulletin 2-2023 БЭ	МОДЕЛЬ ТРАКТОРА TRACTOR MODELS	1221Т.2/1221.2/1221В.2/1221.3/1221.4
---	-----------------------------------	--------------------------------------

Аннотация

В настоящем эксплуатационном бюллетене приведена информация о необходимости исключения заземления переходника при монтаже муфты блокировки.

Содержание изменений

В подразделе 3.6.6 «Муфта блокировки дифференциала при установленных сухих трехдисковых рабочих тормозах» вводится запись:

ВНИМАНИЕ: ПРИ МОНТАЖЕ МУФТЫ БЛОКИРОВКИ «СУХОГО ТРЕНИЯ» ПОСЛЕ ПРОВЕДЕНИЯ ТО ПО ОЧИСТКЕ РАБОЧИХ ТОРМОЗОВ ЛИБО РЕМОНТНЫХ РАБОТ ПРИ ЗАТЯЖКЕ БОЛТОВ 18 (РИСУНОК 3.6.2) ЗАЩЕМЛЕНИЕ ПЕРЕХОДНИКА 2 НЕ ДОПУСКАЕТСЯ. ОТСУТСТВИЕ ЗАЩЕМЛЕНИЯ КОНТРОЛИРОВАТЬ ПРИ ПОЛНОМ ПОВОРОТЕ ВАЛА БЛОКИРОВКИ 15 ЛИБО СВОБОДНЫМ ПРОВРАЧИВАНИЕМ ПЕРЕХОДНИКА 2 ОТ РУКИ.

В рисунок 3.6.2 введена позиция 18.

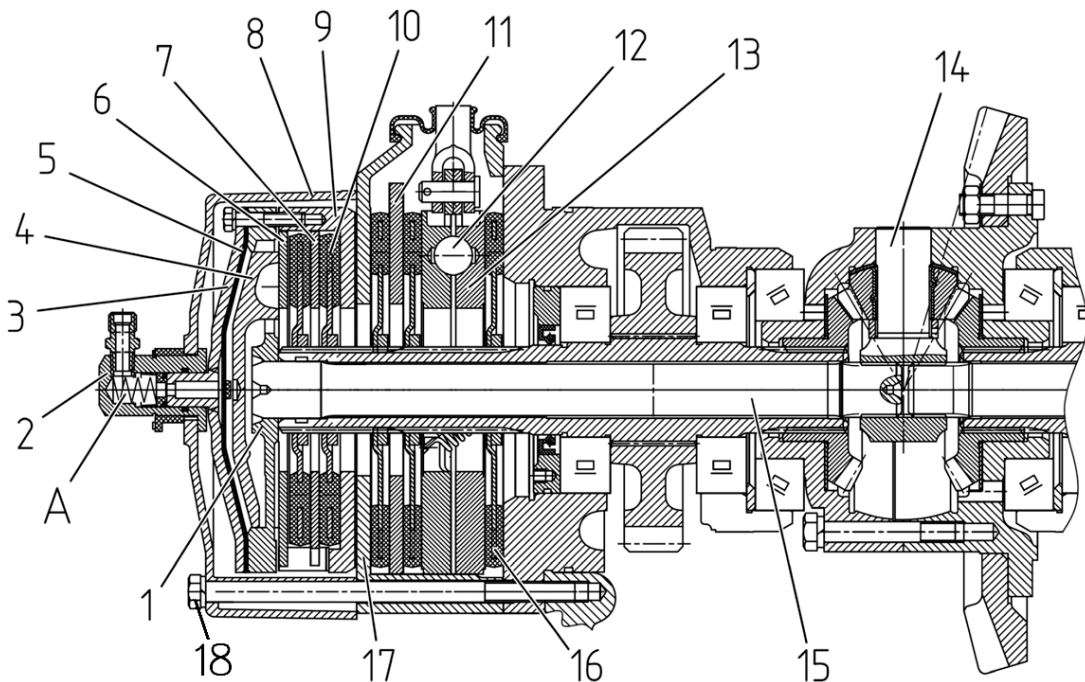

1 – муфта блокировки; 2 – переходник; 3 – крышка диафрагмы; 4 – нажимной диск; 5 – диафрагма; 6, 7 – отжимной диск; 8 – кожух; 9 – корпус муфты блокировки; 10 – диски фрикционный блокировки; 11 – диск промежуточный тормоза; 12 – шарик; 13 – диск нажимной; 14 – крестовина дифференциала; 15 – вал блокировки; 16 – диск тормозной; 17 – кожух левого сухого трехдискового рабочего тормоза, 18 – болт.

Рисунок 3.6.2 – Муфта блокировки дифференциала при установленных сухих трехдисковых рабочих тормозах

Annotation

This service bulletin provides information on the need to avoid jamming the adaptor when installing the lock coupling.

Content of changes

In subsection 3.6.6 “Differential lock coupling with dry three-disc service brakes installed”, the following entry is made:

ATTENTION: WHEN INSTALLING THE “DRY FRICTION” LOCK COUPLING AFTER CARRYING OUT MAINTENANCE ON CLEANING THE SERVICE BRAKES OR REPAIR WORK, ADAPTER 2 IS NOT ALLOWED TO BE JAMMED DURING TIGHTENING OF BOLTS 18 (FIGURE 3.6.2). CHECK THE ABSENCE OF JAMMING BY COMPLETE TURNING LOCK SHAFT 15 OR BY HAND-FREE ROTATION OF ADAPTER 2.

Position 18 has been introduced to figure 3.6.2.

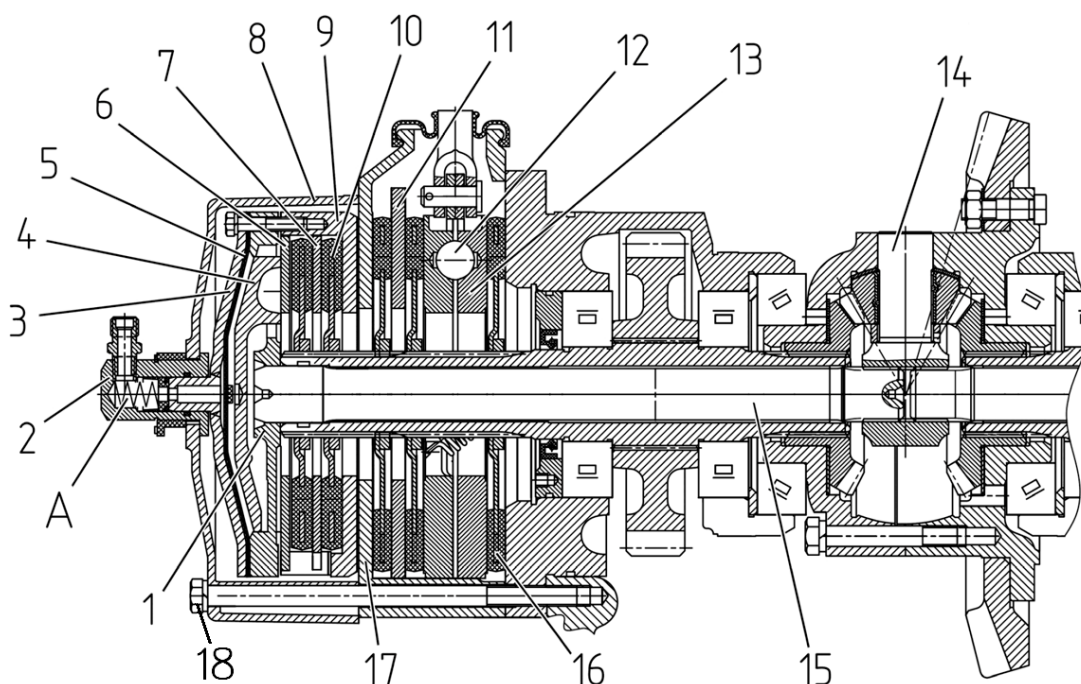

1 - lockup coupling; 2 - adaptor; 3 - membrane cover; 4 - pressure disc; 5 - membrane; 6, 7 - throw-out disc; 8 - shell; 9 - coupling housing; 10 - lockup friction disc; 11 - intermediate disc of the brake; 12 - ball; 13 - pressure disc; 14 - differential cross; 15 - lock shaft; 16 - brake disc; 17 - shell of the left dry three-disc service brake; 18 - bolt.

Figure 3.6.2 – Differential lock coupling with dry three-disc service brakes installed